



Dipartimento di Economia, Metodi quantitativi e Strategie d'impresa
Corso di Laurea in Marketing, Comunicazione aziendale e Mercati globali

INTRODUZIONE

Il processo di globalizzazione: definizione

Insegnamento: Economia dei mercati globali (Li-Z)

Anno Accademico 2019-2020

Docente: Laura Dell'Agostino

SECONDA PARTE

Globalizzazione e produzione

A partire dagli anni '70 si è assistito ad un processo di **frammentazione della produzione** accompagnato da una crescente **liberalizzazione degli scambi internazionali** diventato via via sempre più preminente.

Globalizzazione e produzione

A partire dagli anni '70 si è assistito ad un processo di **frammentazione della produzione** accompagnato da una crescente **liberalizzazione degli scambi internazionali** diventato via via sempre più preminente.

Si parla di **frammentazione internazionale della produzione** come di quel fenomeno di **scomposizione** del processo produttivo in **fasi distinte** ciascuna delle quali viene svolta **in un paese diverso**: imprese situate in paesi diversi contribuiscono al processo di fabbricazione di un singolo bene.

Globalizzazione e produzione

L'espressione "**frammentazione internazionale della produzione**" è stata inizialmente proposta da *Jones and Kierzkowski (1990)* per riferirsi al *modello di produzione e di divisione del lavoro* a livello internazionale, in cui attività produttive precedentemente **integrate** a livello di singola impresa o di distretto industriale locale vengono **segmentate** e distribuite su una rete internazionale di impianti produttivi, delineando **reti globali di produzione** all'interno delle quali parti e componenti attraversano **più volte** le frontiere, giungendo alla loro destinazione finale attraverso vie indirette.

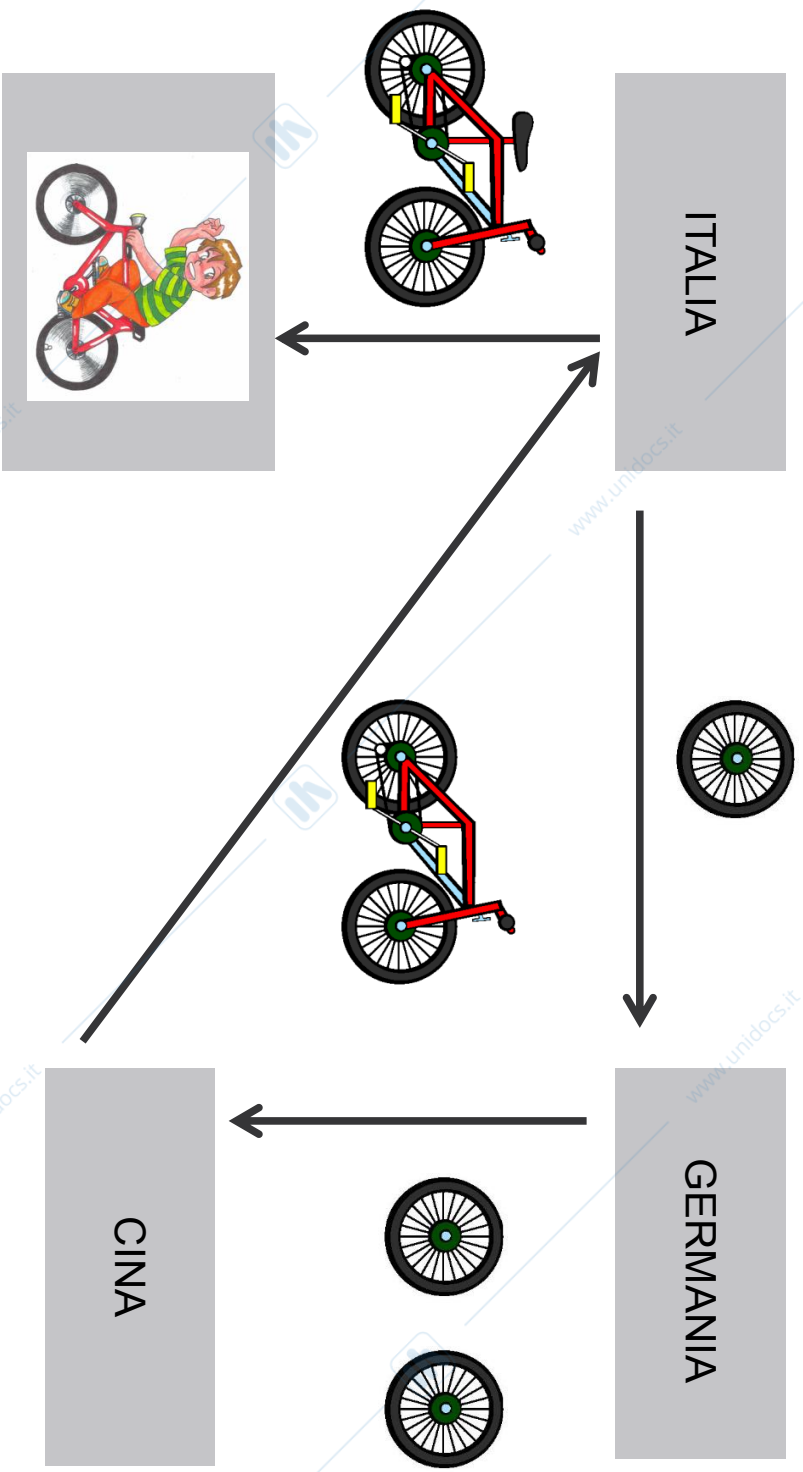

Fig. 1 Esempio di catena globale di produzione di una bicicletta



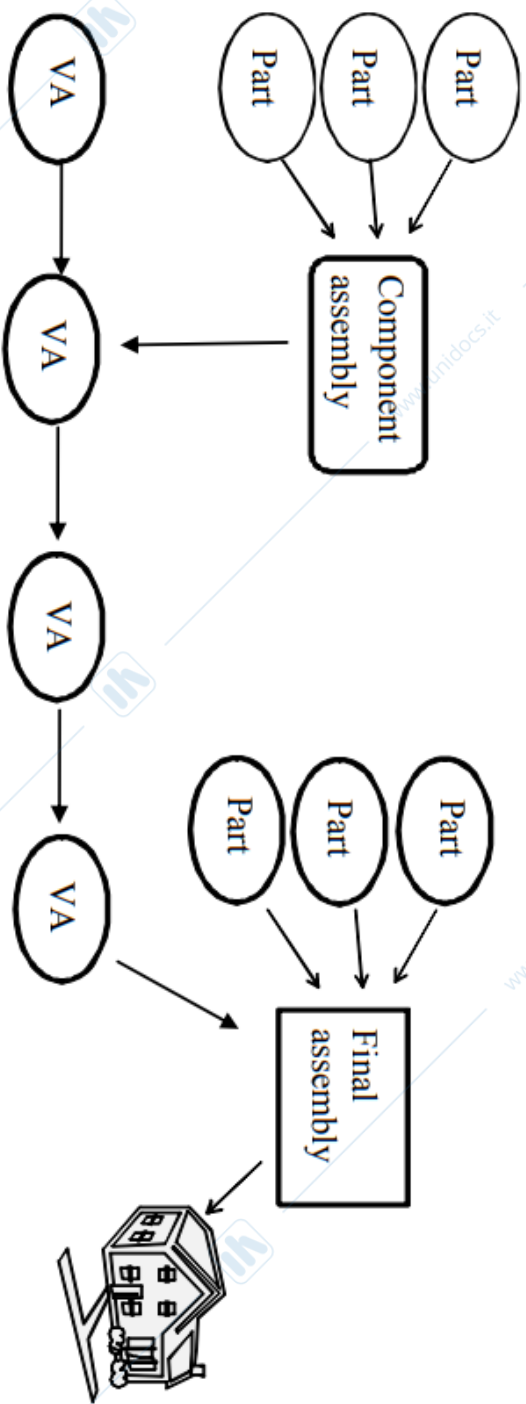

Fig. 2 Spiders and snakes (Baldwin and Venables, 2013)

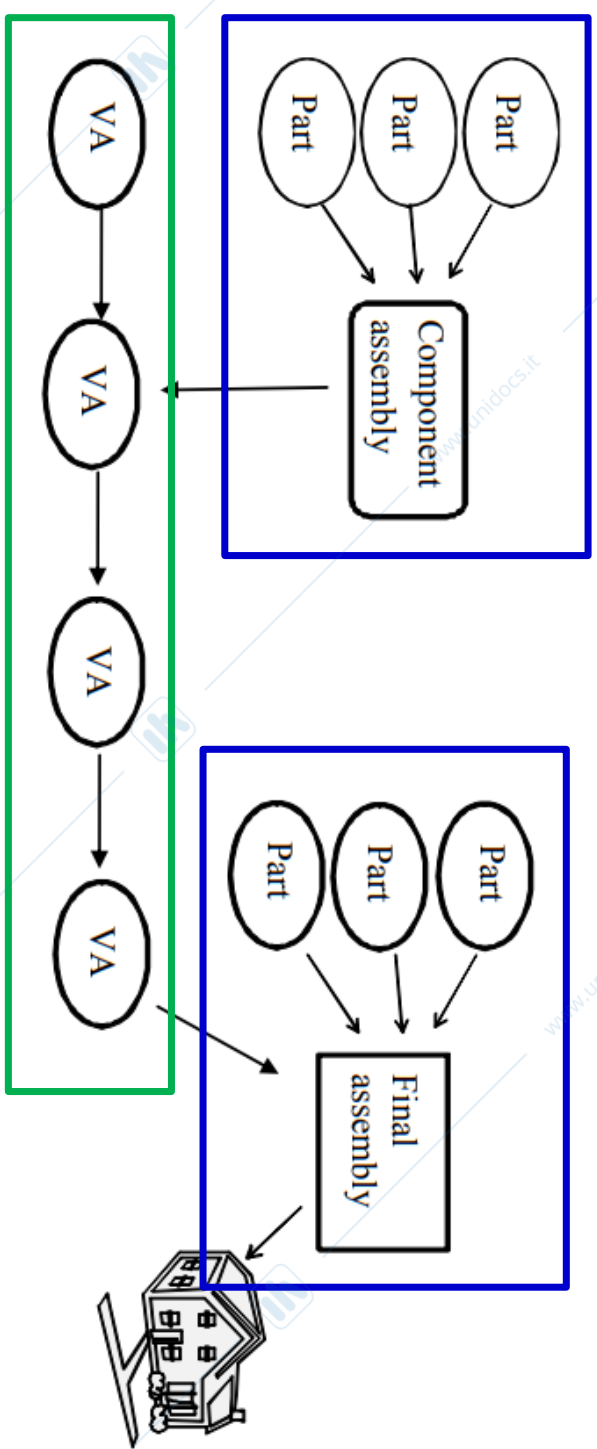

Fig. 2 Spiders and snakes (Baldwin and Venables, 2013)

Globalizzazione e produzione

Alcune varianti terminologiche:

- **global value chain** - Gereffi (1994);
- **slicing the value chain** - Krugman (1996);
- **global production sharing** - Yeats (1998);
- **offshoring** - Grossman e Rossi-Hansberg (2008)

Globalizzazione e produzione

Oggi, un numero crescente di imprese organizza la **produzione su scala globale**, ottenendo dall'estero – spesso da paesi lontani - parti, componenti o servizi alla produzione.

Globalizzazione e produzione

Oggi, un numero crescente di imprese organizza la **produzione su scala globale**, ottenendo dall'estero – spesso da paesi lontani - parti, componenti o servizi alla produzione.

Ciò ha dato luogo ad una crescita degli **scambi di BENI INTERMEDI** (semilavorati) sempre maggiore.

Tale crescita degli scambi di beni intermedi è tra i fattori che hanno determinato una **crescita sostenuta del commercio internazionale**.

Globalizzazione e produzione

Oggi, un numero crescente di imprese organizza la **produzione su scala globale**, ottenendo dall'estero – spesso da paesi lontani - parti, componenti o servizi alla produzione.

Ciò ha dato luogo ad una crescita degli **scambi di BENI INTERMEDI** (semilavorati) sempre maggiore.

Tale crescita degli scambi di beni intermedi è tra i fattori che hanno determinato una **crescita sostenuta del commercio internazionale**.

I paesi sono sempre più **INTERDIPENDENTI** l'un l'altro non solo dal punto di vista commerciale ma anche da quello produttivo.



Globalizzazione e produzione

L'attuale paradigma produttivo ha cambiato la natura del commercio:

- Grossman and Rossi-Hansberg (2008): trade in **goods** → trade in **tasks**

Globalizzazione e produzione

L'attuale paradigma produttivo ha cambiato la **natura del commercio**:

- Grossman and Rossi-Hansberg (2008): trade in **goods** → trade in **tasks**
- Baldwin (2011): **selling things** → **making things**

Globalizzazione e produzione

L'attuale paradigma produttivo ha cambiato la natura del commercio:

- Grossman and Rossi-Hansberg (2008): trade in **goods** → trade in **tasks**
- Baldwin (2011): **selling things** → **making things**

*“From the perspective of the 21 st century trade and industry, exporting a good **tell us much less** about the exporting nation’s capacities. [The kind of exported good are] a sign that **the nation is located along a particular segment of an international value chain**”*

Globalizzazione e produzione

L'attuale paradigma produttivo ha cambiato la natura del commercio:

- Grossman and Rossi-Hansberg (2008): trade in **goods** → trade in **task**
- Baldwin (2011): **selling things** → **making things**

*“From the perspective of the 21 st century trade and industry, exporting a good tell us **much less** about the exporting nation’s capacities. [The kind of exported good are] a sign that **the nation is located along a particular segment of an international value chain**”*

+ Antràs (2015) : most goods are “Made in the World”, the typical “Made in” labels have become archaic symbols of an old era



Globalizzazione e produzione

La manifattura è diventata sempre più globalizzata espandendo le sue reti produttive nelle **economie emergenti**, che hanno assunto il ruolo di importanti partner nella **produzione di input intermedi** o nell'**assemblaggio** di beni finali (Hanson, 2012; Koopman et al., 2012).

L'integrazione di un numero crescente di paesi nelle reti globali di produzione è conseguenza della frammentazione della produzione: l'industrializzazione di un paese non richiede più di svolgere **tutte le fasi produttive** a livello nazionale (**sviluppare tutta la catena di fornitura nel paese**), ma è sufficiente specializzarsi nello svolgimento di **una fase** di produzione ed **entrare in una rete di produzione internazionale**.

Riferimenti bibliografici

- Antřas P. (2015), Global Production: Firms, Contracts, and Trade Structure, Princeton University Press
- Baldwin R. (2011), Trade and industrialisation after globalisation's 2nd unbundling: How building and joining a supply chain are different and why it matters, NBER Working Paper, n. 17716
- Baldwin R. and Venables, A. J. (2013), Spiders and snakes: offshoring and agglomeration in the global economy, Journal of International Economics, 90(2), 245-254
- Grossman G. M. and Rossi-Hansberg E. (2008), Trading tasks: A simple theory of offshoring, The American Economic Review, 98(5), 1978-1997
- Hanson G.H. (2012), The rise of middle kingdoms: Emerging economies in global trade, Journal of Economic Perspectives, Vol. 26, No. 2, pp. 41-63
- Koopman R., Wang Z. and Wei S. (2012), Estimating domestic content in exports when processing trade is pervasive, Journal of Development Economics, Vol. 99, No. 1, pp. 178-189
- Stiglitz J.E., La globalizzazione e i suoi oppositori, Einaudi (1a Ed. 2002; nuova edizione 2018)

Chi fosse interessato ad approfondire uno o piů di questi testi puů scrivermi a laura.dellagostino@unimib.it

CONTATTI

E-mail: laura.dellagostino@unimib.it

FINE SECONDA PARTE